

CARACTERISTICAS GENERALES	
CÓDIGO DE PALLET:	PP040BNN
MADERA:	EUCA
PESO (kg. +/- 10%):	43
PIES CUADRADOS:	22,81
ZORRA HIDRÁULICA:	NO APTO
CDAD DE ENTRADAS:	2
HUMEDAD:	-
APILADO:	19

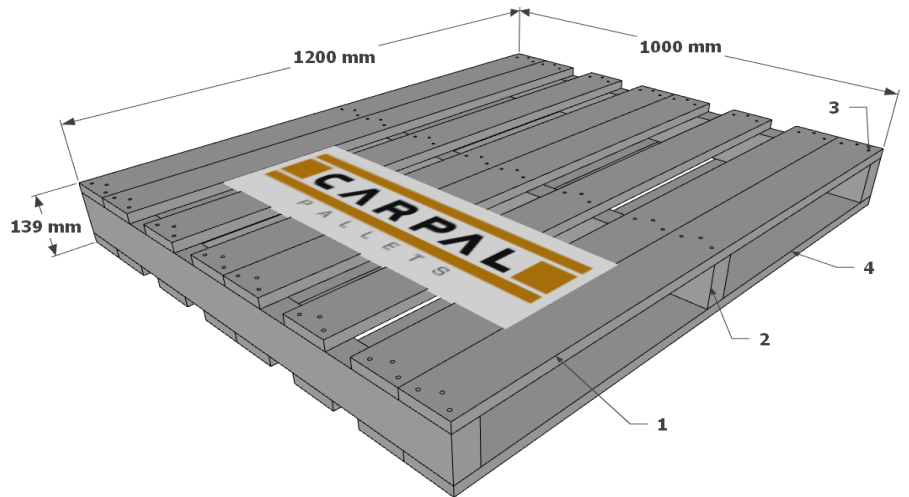

DIAGONAL= 1562 mm

Ref	Cantidad	Código	Medidas (mm)	Tolerancias	Descripción
1	8	ME0220951200NNN	22X95X1200	+/-2	Tabla de Eucaliptus Saligna
2	3	ME0480951000NNN	48X95X1000	+/-2	Tirante de Eucaliptus Saligna
3	144	CE25-63R	2,5-63	S/E	Clavo Espiralado en Rollo
4	8	ME0220951200NNN	22X95X1200	+/-2	Tabla de Eucaliptus Saligna

SELLADO	CLAVADO		
Sin aclaraciones de sellado.	Partes clavadas	Tipo de clavo	Cantidad c/u
	Patin - Tirante	CE25-63R	3
	Parrilla - Tirante	CE25-63R	3
	ACLARACIONES EXTRAS		
	Sin aclaraciones extras.		