

CARACTERISTICAS GENERALES	
CÓDIGO DE PALLET:	PP007LNN
MADERA:	PINO HUMEDO
PESO (kg. +/- 10%):	7,56
PIES CUADRADOS:	3,81
ZORRA HIDRÁULICA:	NO APTO
CDAD DE ENTRADAS:	2
HUMEDAD:	-
APILADO:	79 E

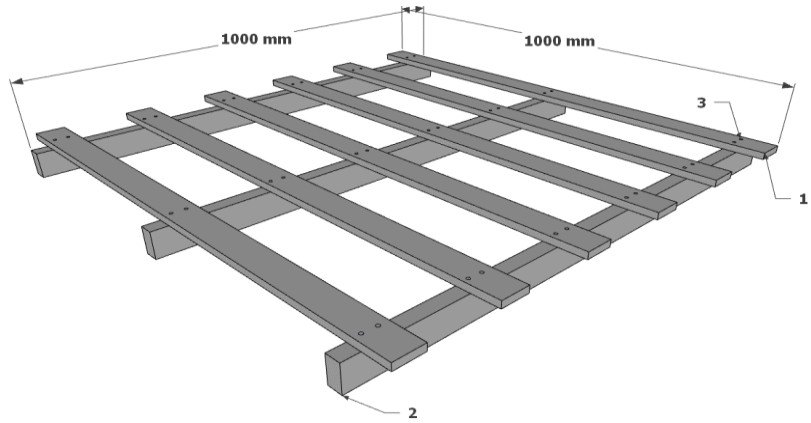

DIAGONAL= 1414,2 mm

Ref	Cantidad	Código	Medidas (mm)	Tolerancias	Descripción
1	6	MP0140531000NNN	14x53x1000	+ / - 1	Tabla de Pino Húmedo
2	3	MP0260531000NNN	26x53x1000	+ / - 1	Tirante de Pino Húmedo
3	30	CE22-40S	2,2-40	s/e	Calvo espiralado a Granel

SELLADO	CLAVADO		
Sin especificaciones de sellado.	Partes clavadas	Tipo de clavo	Cantidad c/u
	Parrilla - Tirante	CE22-40S	2
	ACLARACIONES EXTRAS		
	Sin aclaraciones extras.		